

## Fiche technique sur les bordures chasse-roues en béton

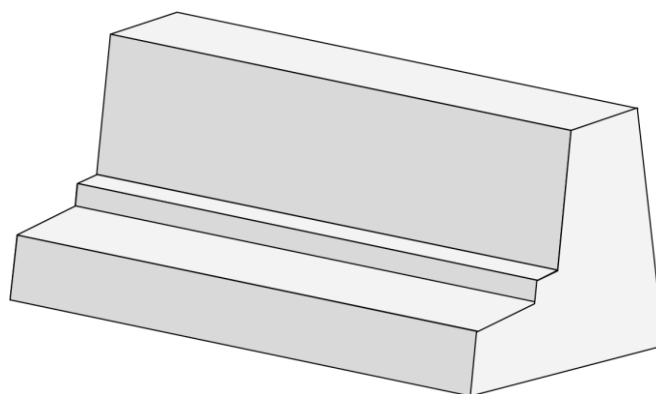
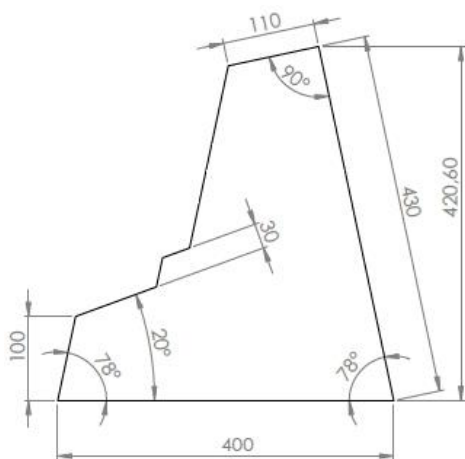

Les bordures chasse-roues Interblocs sont disponibles dans différentes finitions : **bouchardées**, **lisses** ( finition épurée), **ciselées** (rainurées), **rustiques** (écornées, épaufrées) ou **polies**. D'autres finitions sont envisageables.

Elles sont colorées dans la masse (oxydes métalliques).

### Caractéristiques du béton :

Type de Ciment	CEM I 52.5 R
Type de béton / Classe CI	C35/45 EE4 / CI =< 0.4%
Granularité	2/8 lavé
Nature des agrégats	Calcaire
Résistance minimale sur cube 15/15	45 N / mm <sup>2</sup>
Classe d'environnement	Gel et agents de déverglaçage sans et avec AE

### Conditionnement et poids :

Dimensions hors tout (mm)	400 x 420 x 1000
Conditionnement	Sur PALETTE
Nombre par palette	2
Masse volumique sèche apparente du béton	2200 kg/m <sup>3</sup>
Teintes de base disponibles	Tourbe
Toute autre couleur est également facilement réalisable	Luxembourg Cendre
Possibilité d'application de peinture jaune « routière » ou autre	

**D'autres dimensions (section, hauteur) sont également envisageables et répondent aux critères techniques ci-dessus.**